

ЗОННЫЙ 3-ХОДОВОЙ ШАРОВОЙ КЛАПАН НАР.ХНАР.ХНАР. С БАЙПАСОМ

Применение

Зонные клапаны **TENDER** используются в климатических системах для автоматического управления подачей жидкостей к определённым частям здания, а также непосредственно к теплопункту при их установке на распределительных коллекторах, водонагревателях, других источниках горячей или охлаждённой воды, системах возобновляемой энергии.

Другие обычные применения зонных клапанов **TENDER** – в счётчиках энергии, в распределительных бытовых санитарных водяных системах, а также в оросительных системах.

Полнопроходные шаровые зонные клапаны **te-sa** позволяют иметь высокие скорости потока с воды с незначительными потерями давления. Они легко моторизуются при помощи быстроустанавливаемого механизма, который позволяет при необходимости легко проводить техническое обслуживание даже в ограниченном или узком пространстве.



Характеристики

- Трёхходовой зонный шаровой клапан с нижним байпасным проходом с хвостовиками с плоским седлом с наружной резьбой
- Оптимальный для использования во всех системах с непосредственной установкой на распределительных коллекторах или на элементах системы, где требуется лёгкая разборка для технического обслуживания, и где требуется непрерывная циркуляция жидкости даже при отключении потребителя
- Полнопроходной шарик с повышенным коэффициентом потока KV на прямом проходе
- Полностью хромированный для придания большей коррозионной стойкости и оптимального эстетического вида, необходимого для внешних узлов
- Моторизуемый быстроустанавливаемыми сервоприводами Арт. 390MT, имеющимися с питанием 230В и 24В, и оснащёнными концевым беспотенциальным выключателем
- Управляющий шток, смонтированный изнутри и оснащённый двойным уплотнительным кольцом с антифрикционной накладкой с низким трением
- Уплотнения шарика из ПТФЭ с низким трением с антиблокировочной пружинной системой, уменьшающей момент первого пуска

Технические данные

- Допустимые жидкости: горячая и холодная вода в климатических системах, санитарного использования, сжатый воздух, вода для оросительных систем без песка и грязи
- Максимальное рабочее давление 10 бар
- Диапазон рабочей температуры $-5 \div 110^{\circ}\text{C}$
- Максимальное содержание гликоля 50%
- Штампованные детали из латуни UNI-EN 12165:16 CW617N
- Обработанные детали из латуни UNI-EN 12164:16 CW614N
- Уплотнения шарика из ПТФЭ с низким трением
- Уплотнительные кольца из EPDM
- Коэффициенты потока прямого прохода 1/2" KV = 17 ; 3/4" KV = 30 ; 1" KV = 43
- Коэффициенты потока байпасного прохода 1/2" KV = 2.2 ; 3/4" KV = 3 ; 1" KV = 3.9

Размеры

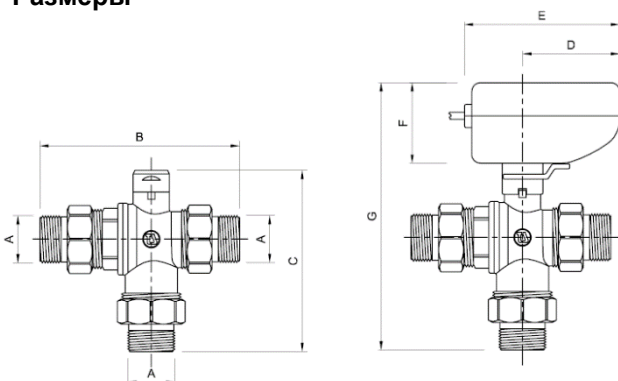

Art.	A	B	C	D	E	F	G
394-04	1/2"	118	99	65	108	55	160
394-05	3/4"	124	99	65	108	55	160
394-06	1"	138	121	65	108	55	182

